

PUA di R

Piano Urbanistico Attuativo di Recupero
(art. 31, comma 2°, lettera d) della LR 24-03-2000,
n. 20 e successive modif. ed integr.)

COMPARTO: "AR.9 - VIA ALLENDE"

Proprietà: GILMAR IMMOBILIARE SPA

9

PROGETTO:
Schema impianti: fognatura bianca, fognatura nera e
acquedotto

DATA 18-06-2021

SCALA 1:500 - 1:10 - 1:25

LEGENDA:

- PSC - RUE - LIMITE COMPARTO
- LIMITE COMPARTO - ADEGUAMENTO PROPRIETA' "GILMAR IMMOBILIARE SPA"
- SAGOMA LIMITE EDIFICI
- STRALCIO PLANIMETRIA CATASTALE
- RETE FOGNATURA ACQUE NERE
TUBO IN P.V.C. Ø250
COLLEGAMENTI CON LOTTI EDIF. TUBO P.V.C Ø160
- POZZETTI ISPEZIONE 60X60
- RETE FOGNATURA ACQUE BIANCHE
TUBO IN P.V.C. Ø350
COLLEGAMENTI CON CADITOIE TUBO P.V.C Ø160
- POZZETTI ISPEZIONE 60X60
- CADITOIE 50X50
- TUBO ACQUEDOTTO Ø110 IN GHISA
SFEROIDALE ANTISFILAMENTO
- CONDOTTA ACQUEDOTTO
TUBO IN GHISA SFEROIDALE
COLLEGAMENTI CON LOTTI EDIF. TUBO Ø63
- CONDOTTA ACQUEDOTTO
ALLACCIO PER AREE VERDI

PLANIMETRIA GENERALE
SCALA 1:1500

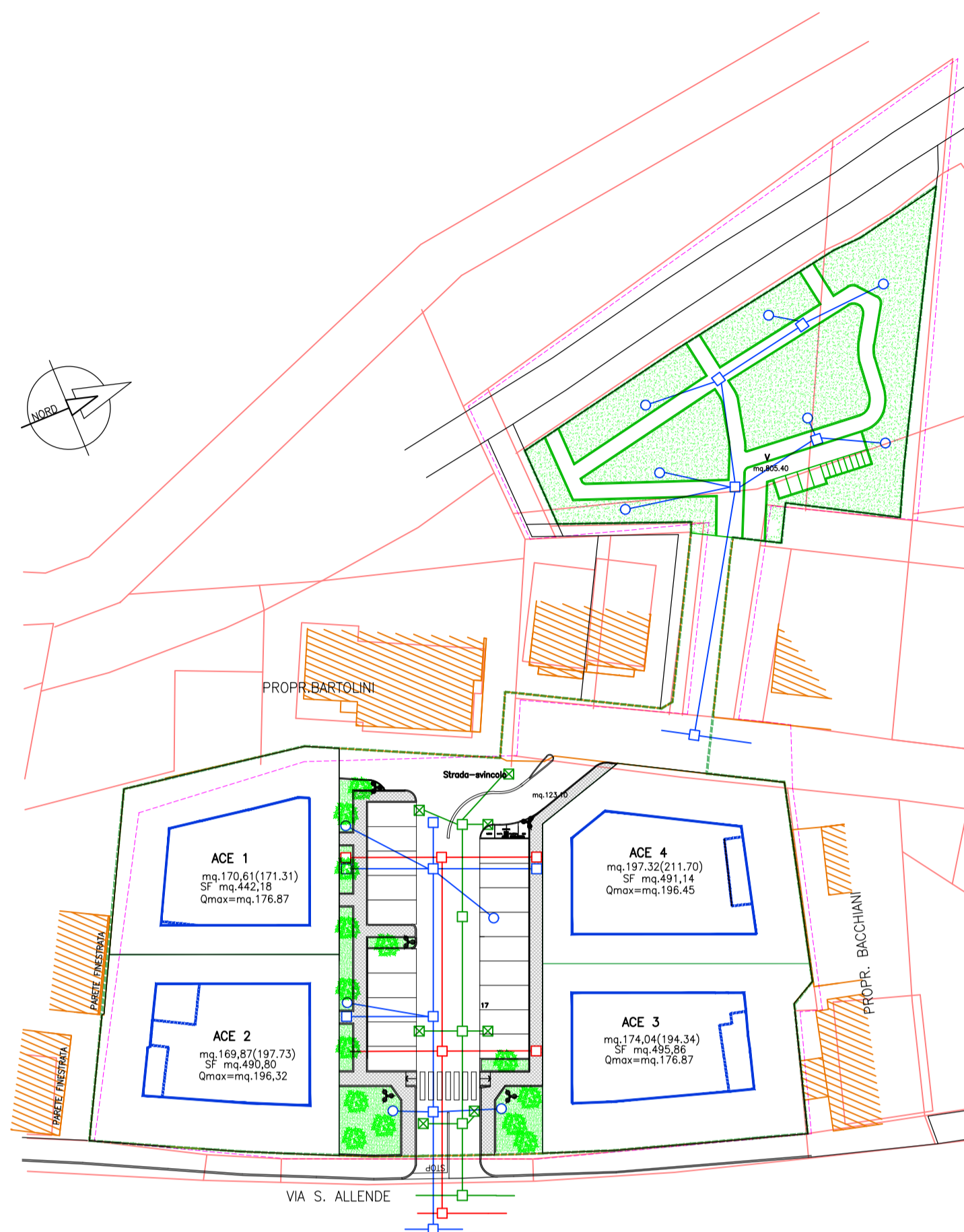

PROFILO STRADA A DUE CORSIE

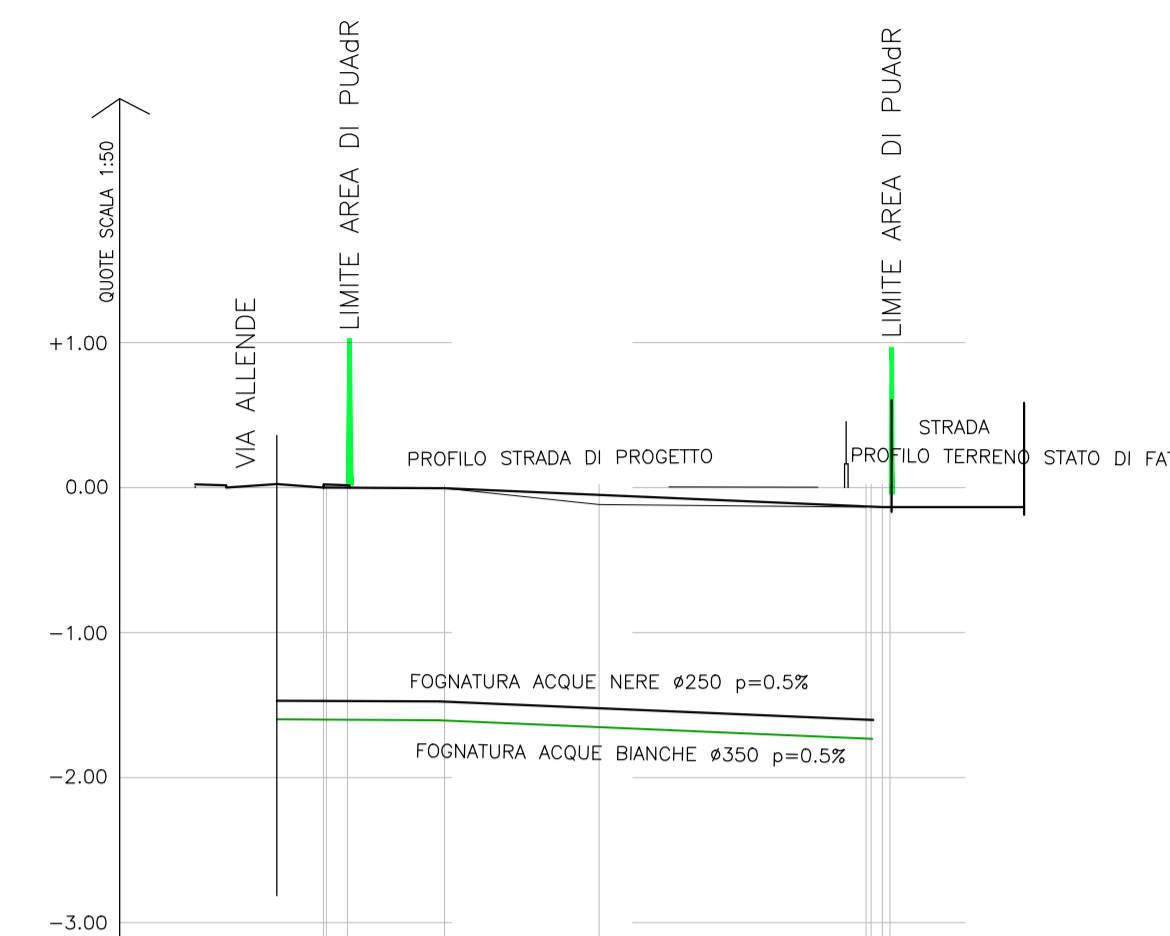

PUNTO	DISTANZE SCALA 1:500				
	12.3	4	5	6.789	
QUOTA DI PROGETTO	10.90	-0.21	+0.02	9.44	
QUOTA DI STATO DI FATTO	11.10	10.96	9.84	9.65	9.44
QUOTA TUBAZIONI ACQUE NERE	-0.21	-0.21	+0.02	+0.02	+0.02
QUOTA TUBAZIONI ACQUE BIANCHE	-0.21	-0.21	+0.02	+0.02	+0.02
DISTANZA	0.20	1.45	6.70	10.65	18.45
DISTANZA PROGRESSIVA	0.00	0.01	6.5	8.35	19.00
					37.45

SEZIONE STRADALE SCHEMATICA
SCALA 1:25

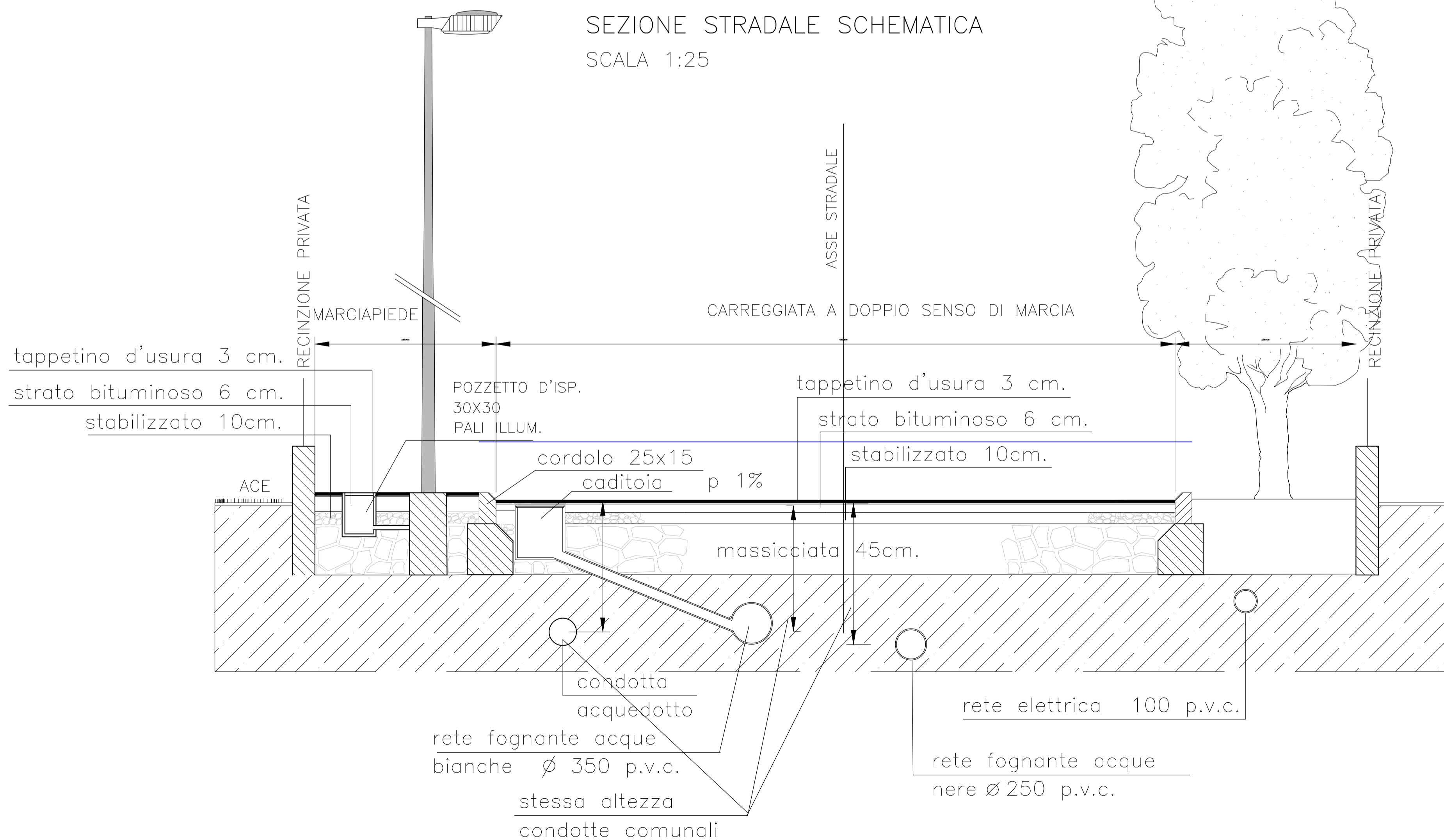

PARTICOLARI FOGNATURE ACQUE NERE
SCALA 1:10

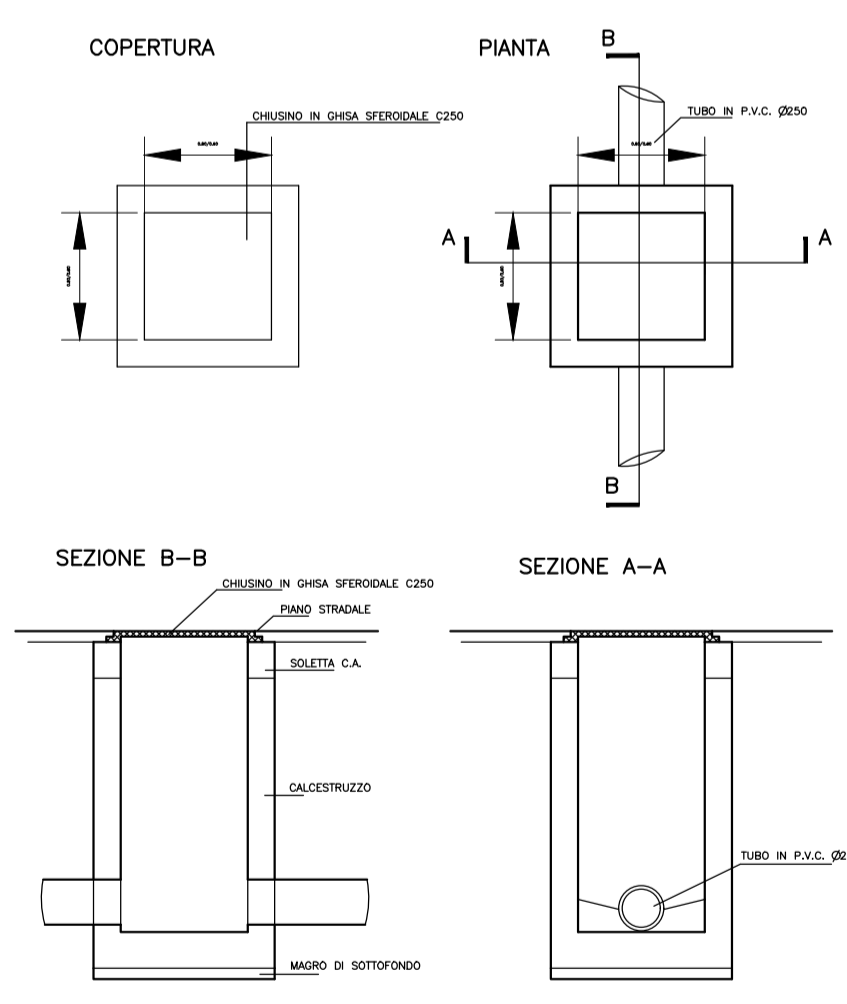

PARTICOLARI FOGNATURE ACQUE BIANCHE
SCALA 1:10

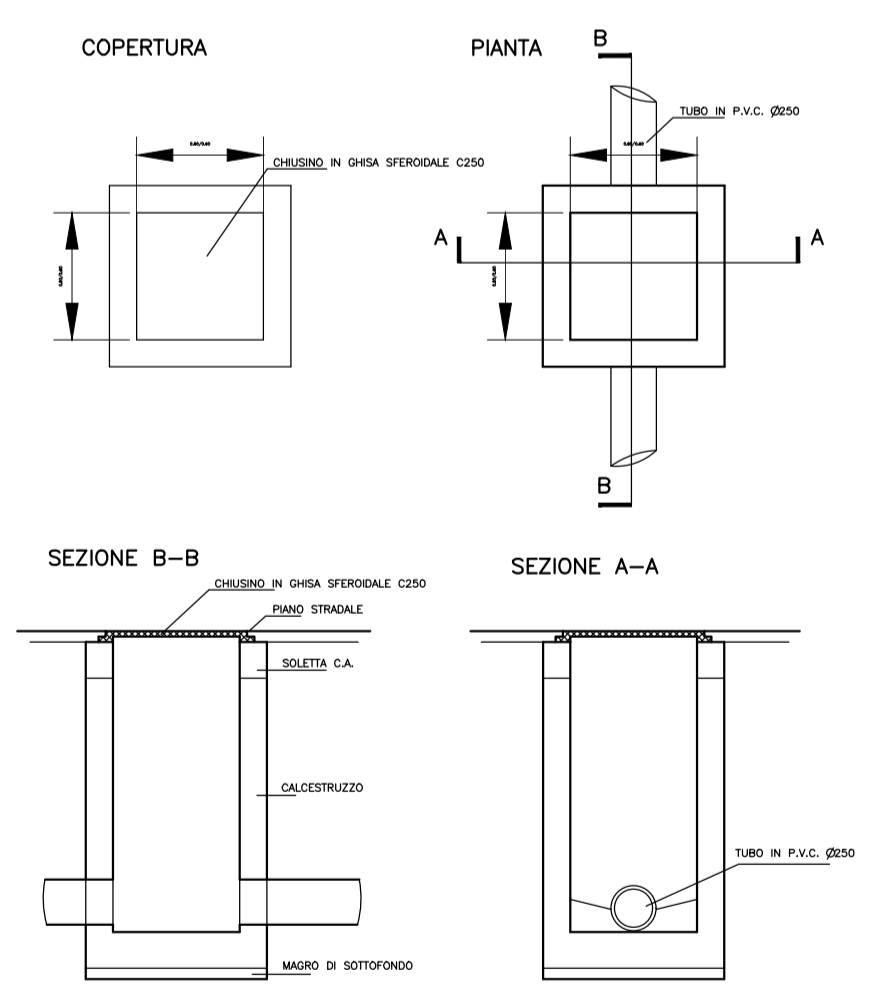

PARTICOLARE POZZETTO CADITOIA STRADALE

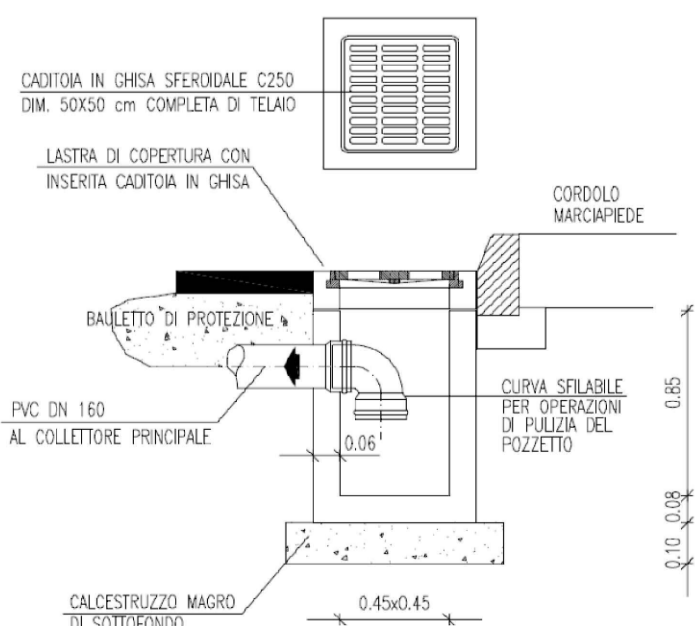

PARTICOLARE IDRANTE
SCALA 1:10

